

FW-2025腹肌伸缩架

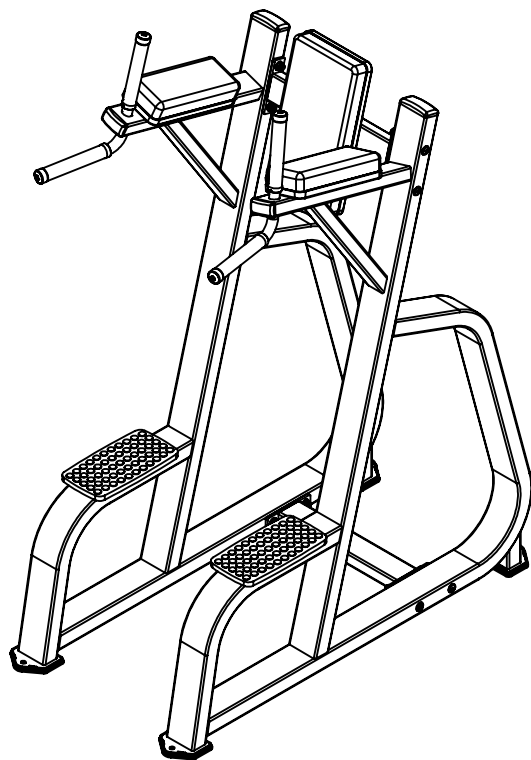

FW-2025腹肌伸缩架



山东瑞利达体育器材有限公司

| 项目号 | 代号 | 名称 | 数量 | 料号 |
|-----|----------|------------|----|----|
| 1 | R20-1715 | 左侧架预组件 | 1 | |
| 2 | R20-1716 | 右侧架预组件 | 1 | |
| 3 | R04-8238 | 上横撑组 | 1 | |
| 4 | R04-8239 | 底横撑组 | 1 | |
| 5 | R06-1046 | 50X100方胶垫 | 4 | |
| 6 | M12平垫圈 | M12平垫圈 | 16 | |
| 7 | M12防松帽 | M12防松帽 | 8 | |
| 8 | M12X125 | 半圆头M12X125 | 8 | |

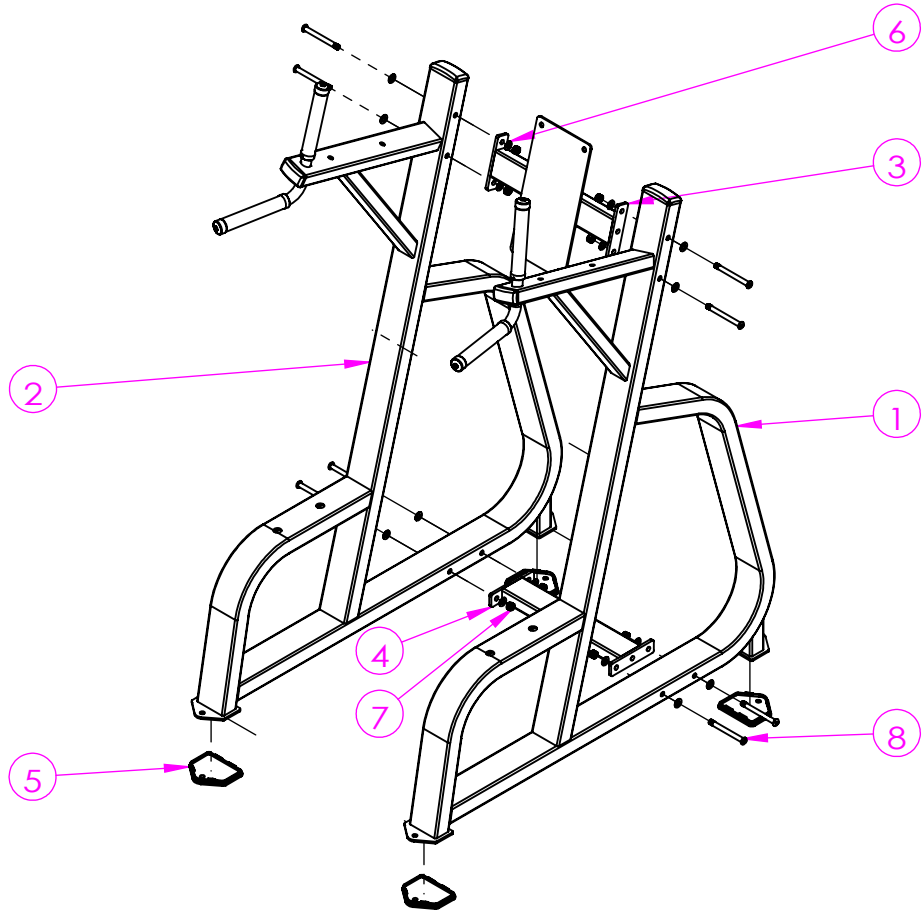

| | | | | | | | | | | | |
|----|------|------|----|----|-----|-----------|-------------|---------|---------|------------|----|
| | | | | | | | page 1 | of 1 | FW-2025 | 1 | |
| | | | | | | | 图纸大小 | A4H | 图号 | FW-2025步骤一 | |
| | | | | | | | 投影方式 | 第一角投影 | 零件名称 | FW-2025步骤一 | |
| | | | | | | | | | 料号 | | |
| A | | 图纸发行 | | | 陈丕晨 | 2022/7/28 | | 比例 | 1:20 | 单位 | mm |
| 项目 | 设变单号 | 修改内容 | 审核 | 日期 | 设计 | 日期 | 瑞利达体育器材有限公司 | | | | |

| 项目号 | 代号 | 名称 | 数量 | 料号 |
|-----|------------|------------|----|----|
| 1 | FW-2025步骤一 | FW-2025步骤一 | 1 | |
| 2 | M8X30 | 半圆头M8X30 | 4 | |
| 3 | M10平面垫圈 | M10平面垫圈 | 4 | |
| 4 | M10X50 | 半圆头M10X50 | 4 | |
| 5 | R10-1002 | 脚踏板 | 2 | |
| 6 | M8平垫定制 | M8平垫定制 | 8 | |
| 7 | M8X70 | 半圆头M8X70 | 4 | |
| 8 | R20-1028 | 1030跪式弯举膝 | 2 | |
| 9 | R20-1062 | 腹肌带靠背垫 | 1 | |

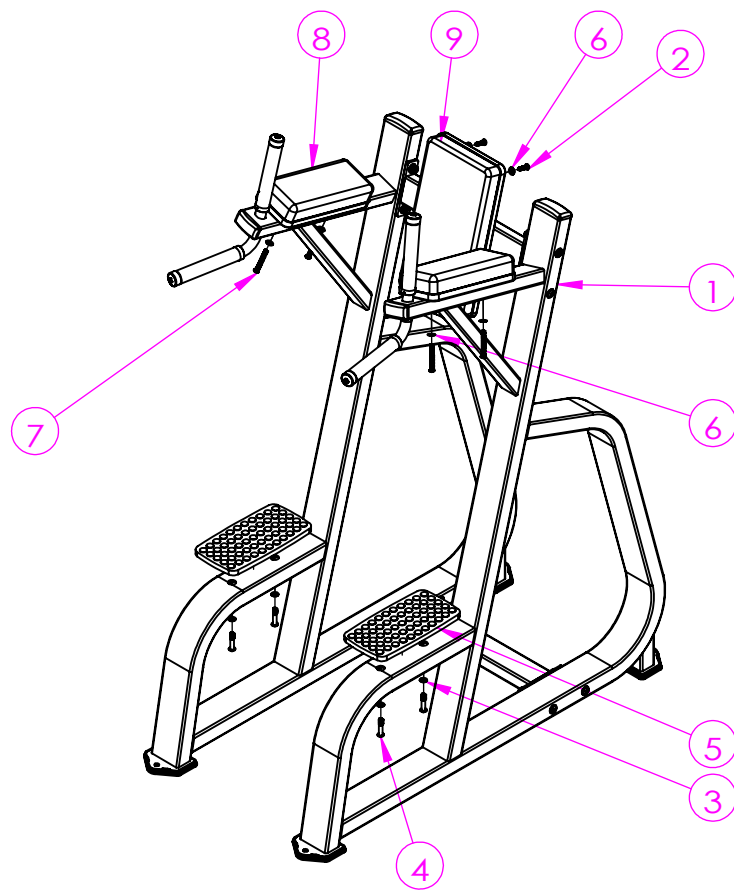

| | | | | | | | | | | |
|----|------|------|----|----|-----|-----------|-------------|---------|------------|------------|
| | | | | | | | page 1 | of 1 | FW-2025 | 1 |
| | | | | | | | 图纸大小 | A4H | 图号 | FW-2025步骤二 |
| | | | | | | | 投影方式： | 零件名称 | FW-2025步骤二 | |
| | | | | | | | | 料号 | | |
| A | | 图纸发行 | | | 陈丕晨 | 2022/7/28 | 比例 | 1:20 | 单位 | mm |
| 项目 | 设变单号 | 修改内容 | 审核 | 日期 | 设计 | 日期 | 瑞利达体育器材有限公司 | | | |