

# FW-2029背部屈伸机

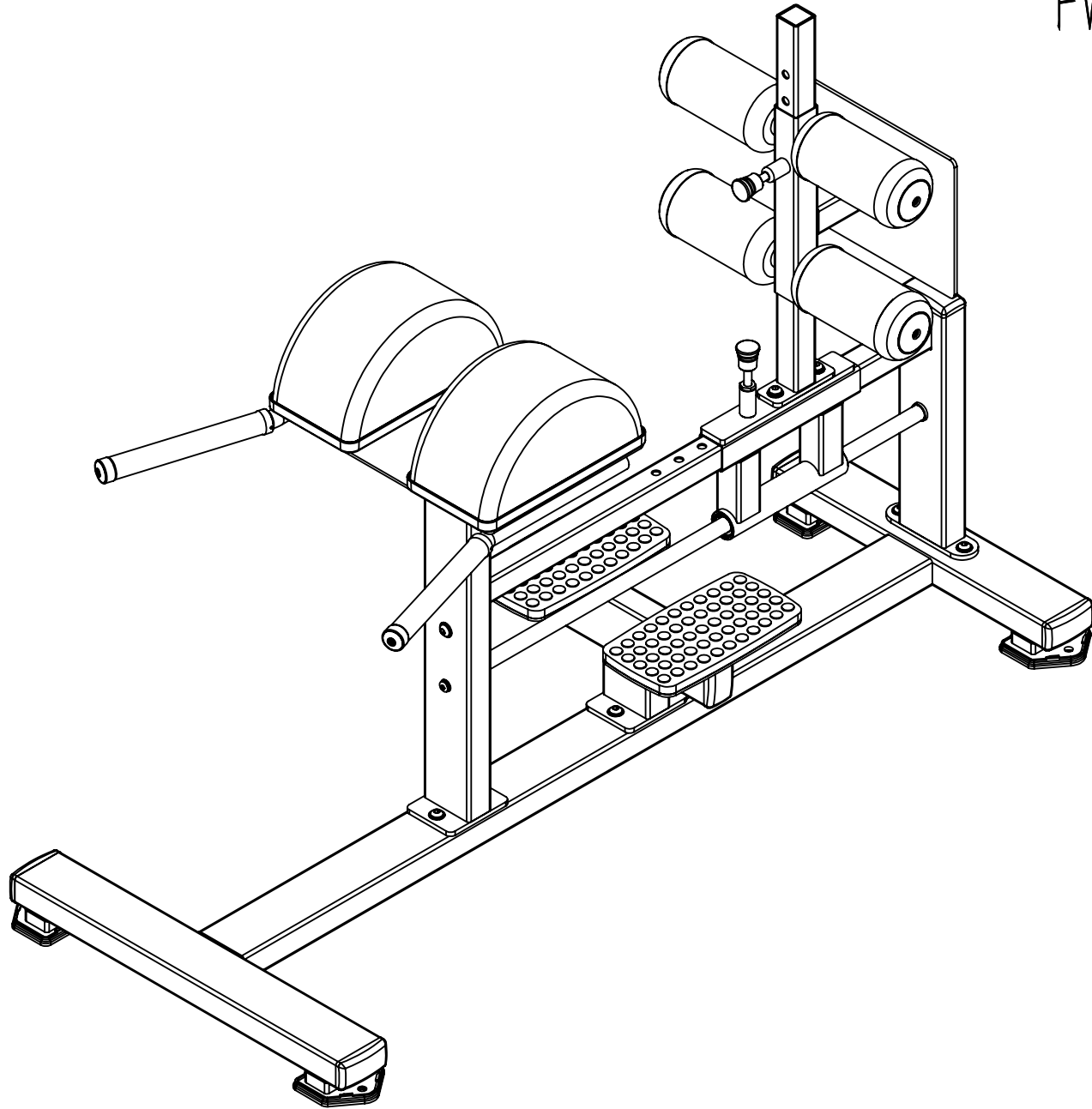

FW-2029背部屈伸机



山东瑞利达体育器材有限公司

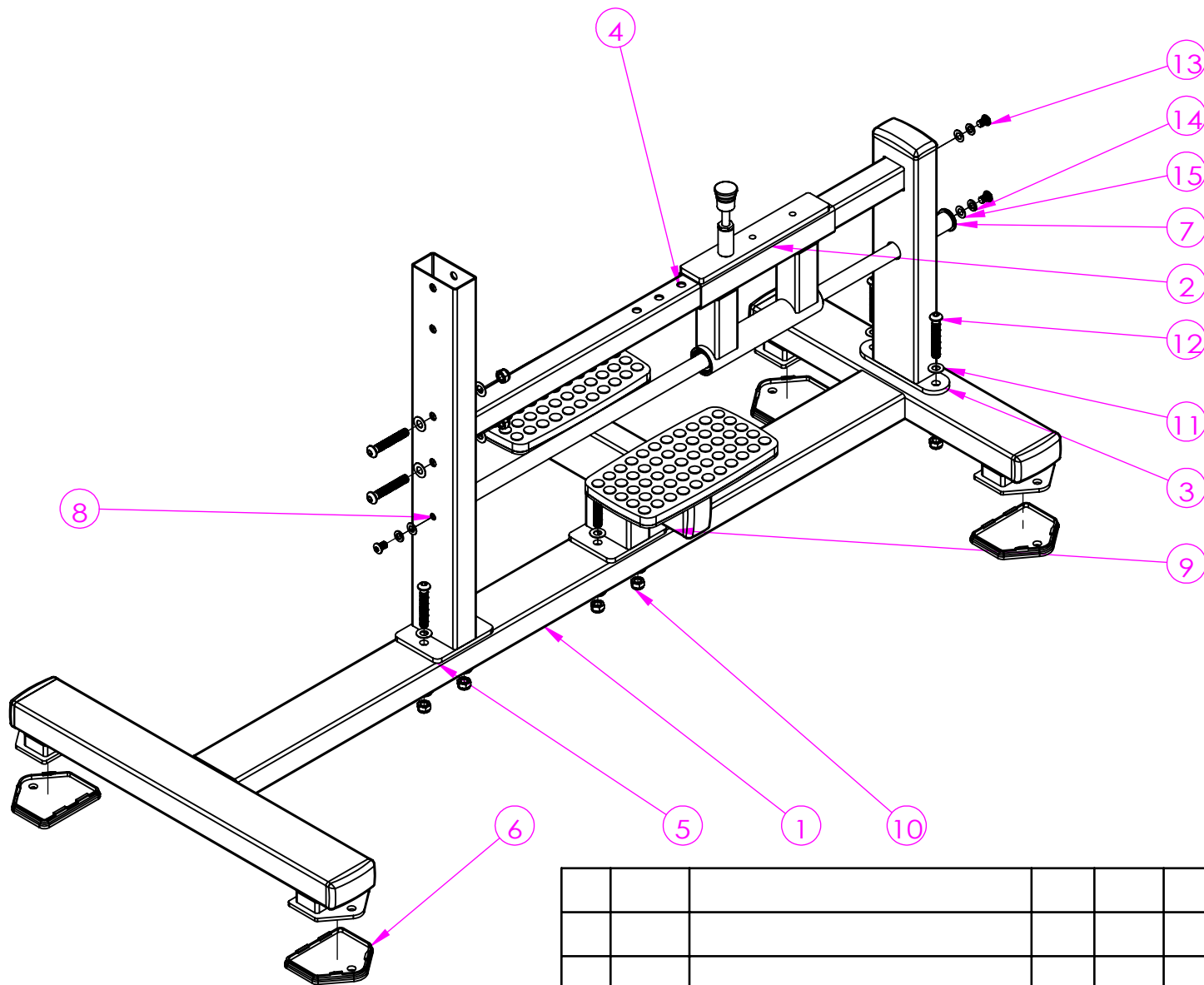

项目号	代号	名称	数量
1	R20-1721	底架预组件	1
2	R20-1723	滑动架预组件	1
3	R20-1722	竖管焊件预组件	1
4	R04-8220	横杆焊件长1033	1
5	R04-8223	前竖立管焊件	1
6	R06-1046	50X100方胶垫	4
7	R03-8160	光轴套	1
8	R03-8159	光轴Φ25X1080	1
9	R20-1725	脚踏架预组件	1
10	M12防松帽	M12防松帽	8
11	M12平垫圈	M12平垫圈	16
12	M12X75	半圆头M12X75	8
13	M10X16	半圆头M10X16	3
14	M10弹垫	M10弹垫	3
15	M10平面垫圈	M10平面垫圈	3

		page 1 of 1		FW-2029		1			
		图纸大小	A4H	图号	FW-2029步骤一				
		投影方式： 		零件名称	FW-2029步骤一				
				料号					
A		图纸发行		陈丕晨	2022/7/28	比例	1:10	单位	mm
项目	设变单号	修改内容	审核	日期	设计	日期	瑞利达体育器材有限公司		

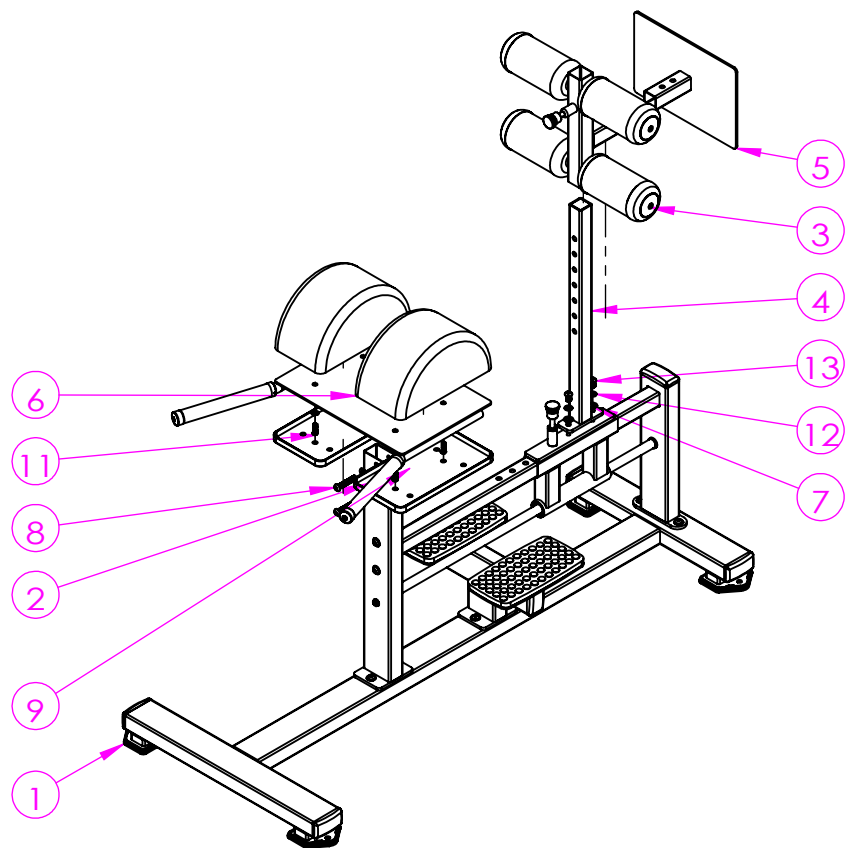

项目号	代号	名称	数量	料号
1	FW-2029步骤一	FW-2029步骤一	1	
2	R20-1726	扶手架预组件	1	
3	R20-1724	上部调节架预组件	1	
4	R04-8222	竖管焊件调节内管组	1	
5	R04-8217	调节板件	1	
6	R07-1128	腹垫	2	
7	M12平垫圈	M12平垫圈	6	
8	M12X65	半圆头M12X65	2	
9	M12防松帽	M12防松帽	2	
10	M8平垫定制	M8平垫定制	4	
11	M8X30	半圆头M8X30	4	
12	M12弹垫	M12弹垫	2	
13	M12X20	半圆头M12X20	2	
14	R06-1064	HS-1030跪式弯举腹垫后盖	2	

							page	of		
							1	1	FW-2029	1
							图纸大小	A4H	图号	FW-2029步骤二
							投影方式：	零件名称	FW-2029步骤二	
								料号		
A		图纸发行			陈丕晨	2022/7/28	比例	1:20	单位	mm
项目	设变单号	修改内容	审核	日期	设计	日期	瑞利达体育器材有限公司			