

PRO TRAIN

Многофункциональный силовой турник Protrain IMPT

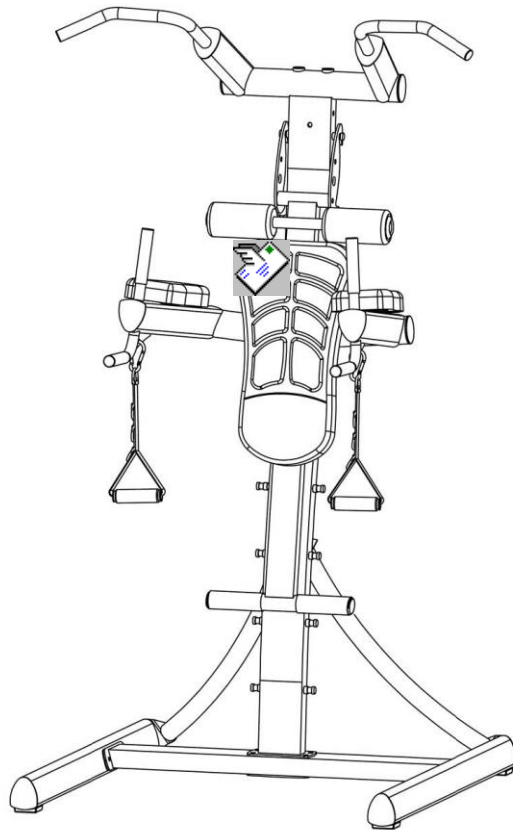

ПРИМЕЧАНИЕ:

Пожалуйста, тщательно ознакомьтесь со всеми инструкциями перед использованием данного устройства.

ВАЖНЫЕ ИНСТРУКЦИИ ПО ТЕХНИКЕ БЕЗОПАСНОСТИ

Данный тренажер безопасен в использовании. Однако при работе с любым спортивным оборудованием следует соблюдать определенные меры предосторожности. Перед сборкой или использованием данного устройства тщательно ознакомьтесь со всеми инструкциями, представленными в данном руководстве. В частности, обратите внимание на следующие меры предосторожности:

- 1. Не подпускайте детей или домашних животных к тренажеру. НЕ ОСТАВЛЯЙТЕ детей без присмотра в комнате с тренажером.**
2. Запрещено использовать данный тренажер одновременно двум или более пользователям.
3. При возникновении головокружения, тошноты, боли в груди или какого-либо дискомфорта, незамедлительно ЗАВЕРШИТЕ тренировку и, КАК МОЖНО СКОРЕЕ, обратитесь к врачу.
4. Установите тренажер на чистую ровную поверхность. НЕ ИСПОЛЬЗУЙТЕ данный тренажер на улице или вблизи воды.
5. Не касайтесь руками каких-либо движущихся деталей тренажера.
6. Всегда тренируйтесь в подходящей спортивной одежде. НЕ НАДЕВАЙТЕ длинную свободную одежду, которая может попасть в движущиеся детали тренажера. Всегда надевайте кроссовки или аэробную обувь.
7. Используйте данный тренажер строго по назначению, как описано в данном руководстве. Использование деталей, не рекомендованных производителем, ЗАПРЕЩЕНО.
8. Не кладите и не оставляйте каких-либо острых предметов вблизи тренажера.
9. Людьми с ограниченными возможностями могут пользоваться данным устройством только под наблюдением квалифицированного специалиста или врача.
10. Перед началом тренировки обязательно делайте упражнения на растяжку, чтобы разогреть и размять мышцы.
11. В случае возникновения каких-либо неисправностей, не используйте данный тренажер.
12. Данный тренажер рекомендуется использовать под наблюдением кого-то, кто сможет при необходимости подстраховать.

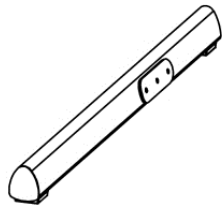

①×1

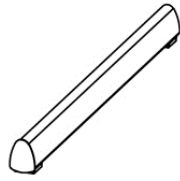

②×1

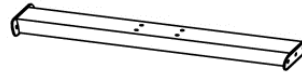

③×1



④×1

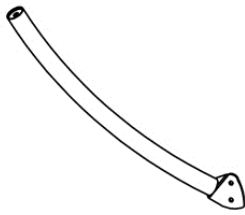

⑤×1



⑥×1

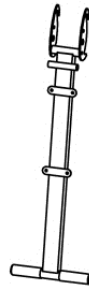

⑦×1

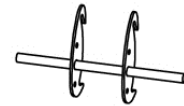

⑧×1

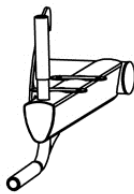

⑨×1

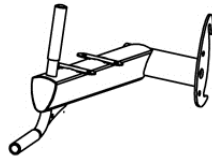

⑩×1

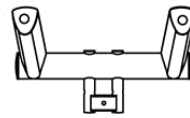

⑪×1



⑫×1



⑬×1



⑭×1



⑮×1



⑯×1



①7×1



①8×2



①9×4



②4×4



③0×2



④4×22



④5×8

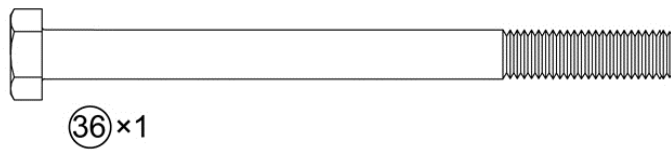
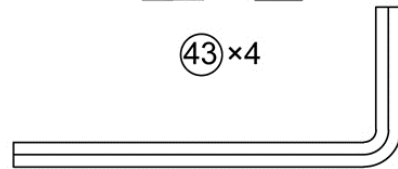
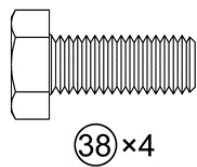
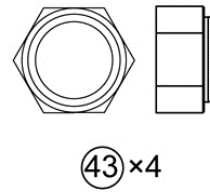
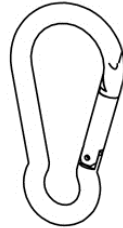
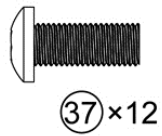
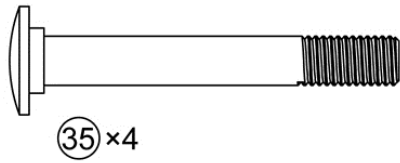
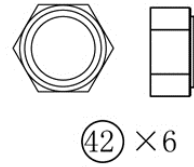
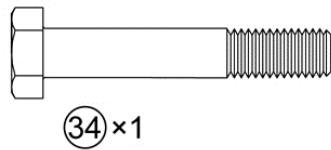
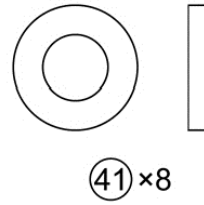
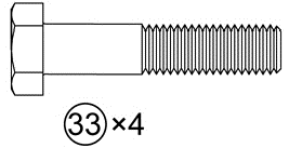
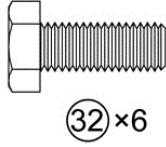
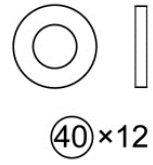
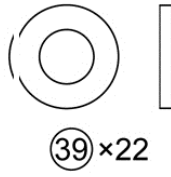
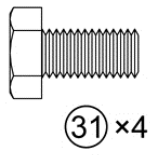



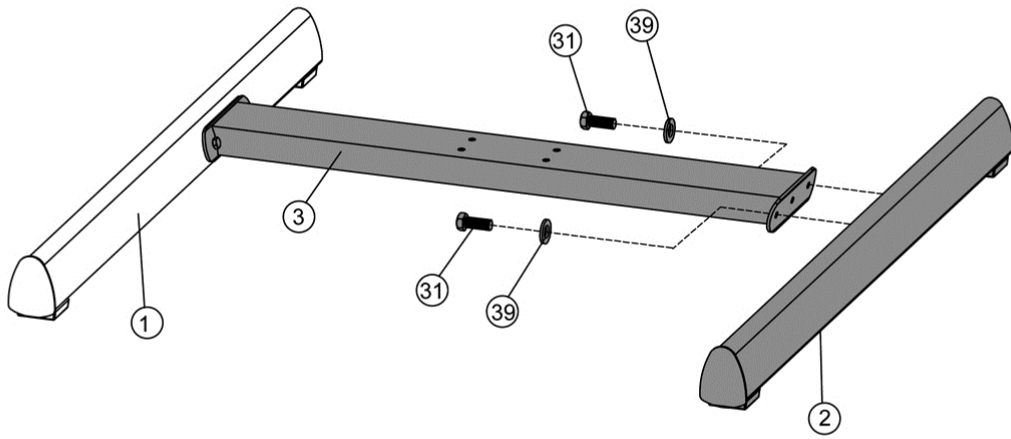
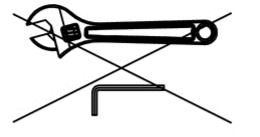

③①  × 4 M10×20 MM

③⑨  × 4 Ø20×Ø10.5

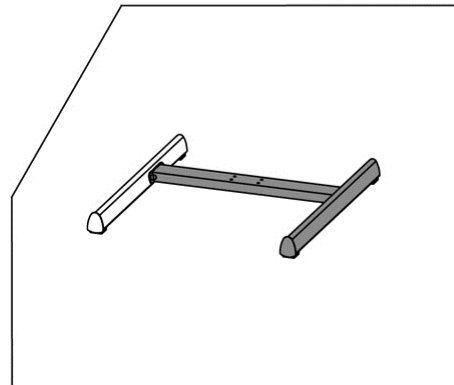

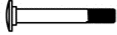
1



- | | | | | | | | |
|----|-----------------------------------------------------------------------------------|----|------------|----|-----------------------------------------------------------------------------------------------------------------------------------------------------------------------|----|-----|
| ③⑤ |  | x4 | M10x75i MM | ④② |   | x4 | M10 |
| ③⑨ |  | x4 | φ20xφ10.5 | | | | |

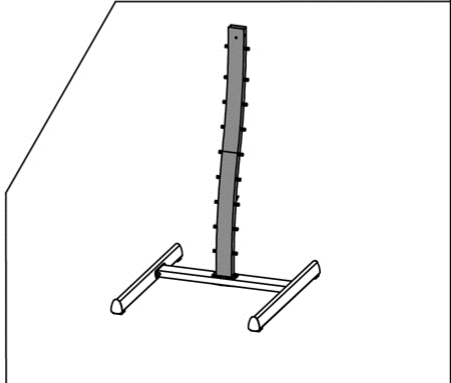
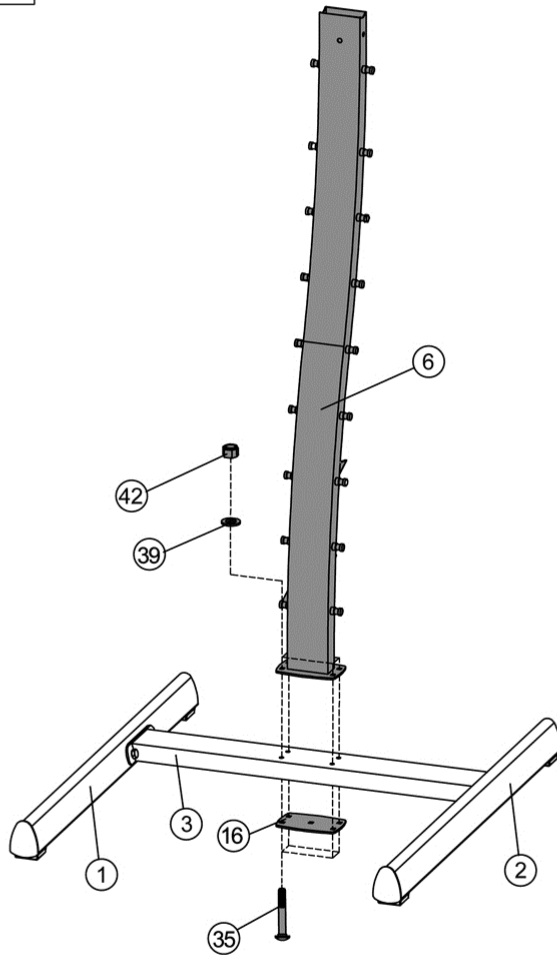
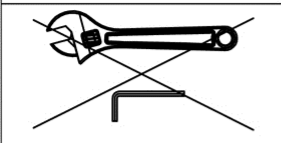

2

③②  ×6 M10×25l MM

③⑨  ×6 $\phi 20 \times \phi 10.5$

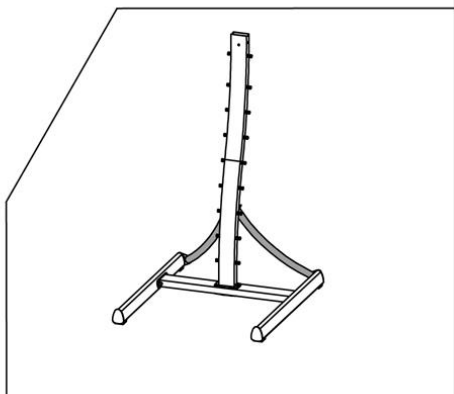
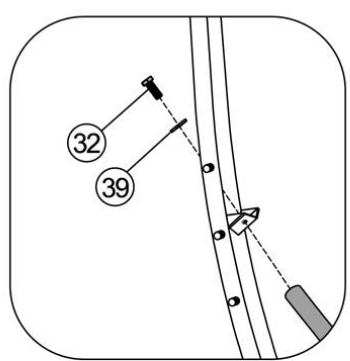
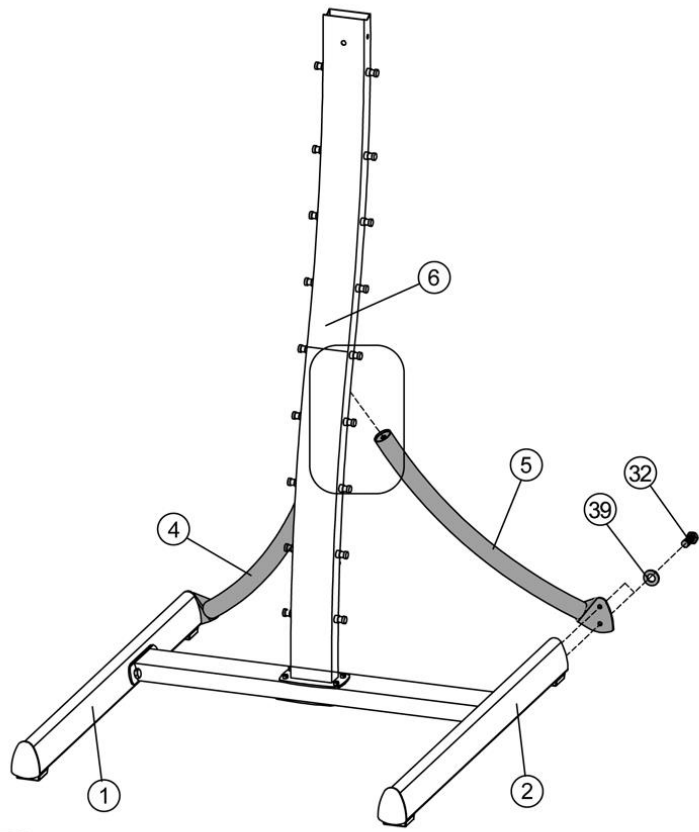
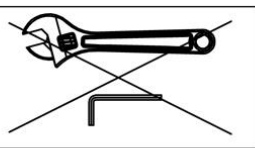

3

③⑧  x4 M12x30 MM

④③  x4 M12

④①  x8 $\phi 23 \times \phi 13$

④⑤  x8 M12

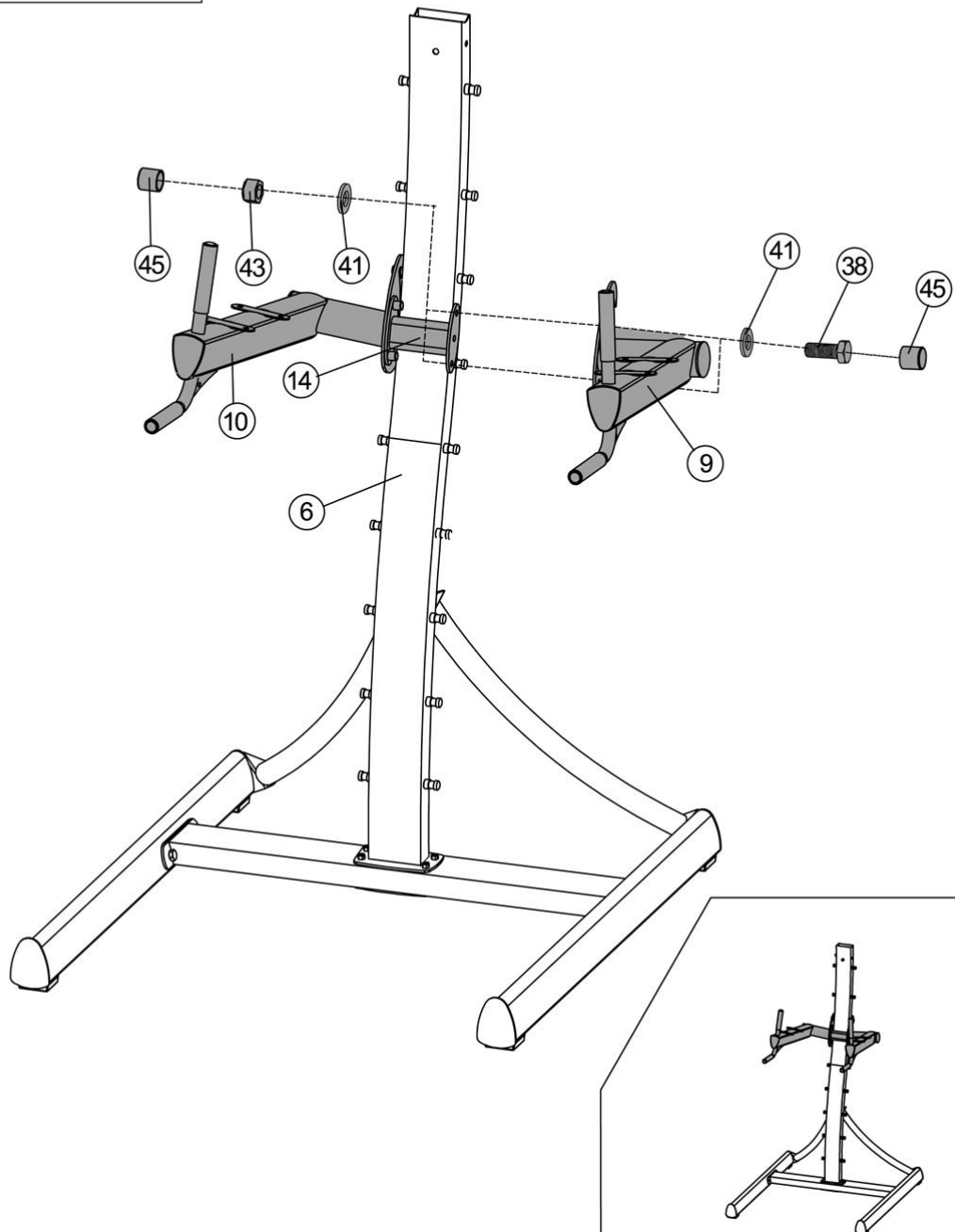

34  ×1 M10×65 MM

39  | ×4 $\phi 20 \times \phi 10.5$

36  ×1 M10×135 MM

42  ×2 M10

44  ×4 M10

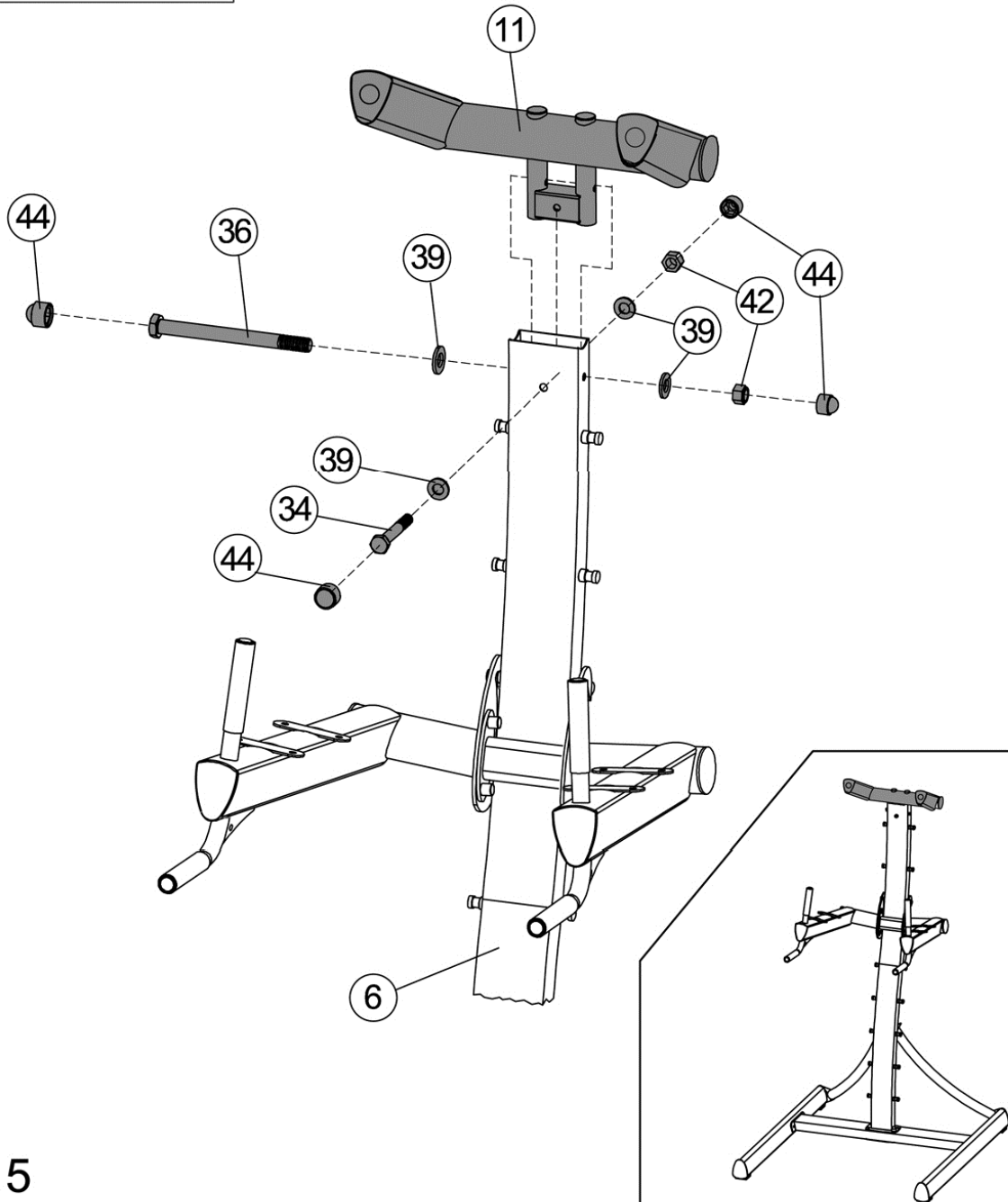

5

③③  x4 M10x55 MM ④④  x4 M10

③⑨  x4 $\phi 20 \times \phi 10.5$

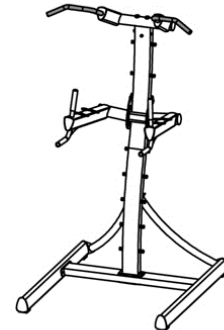
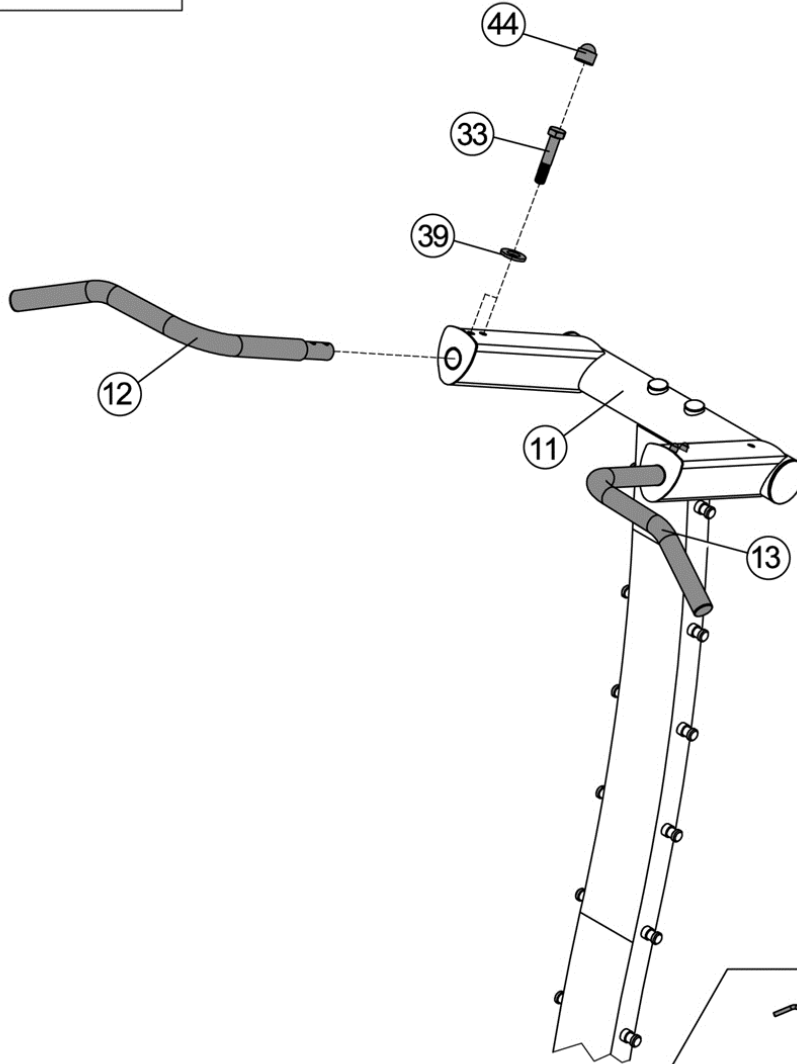

6

37  × 8 M8×20 MM

40  | × 8 $\phi 16 \times \phi 8.4$

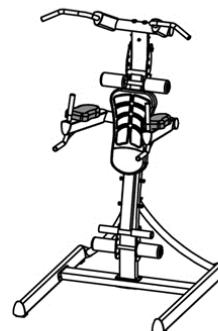
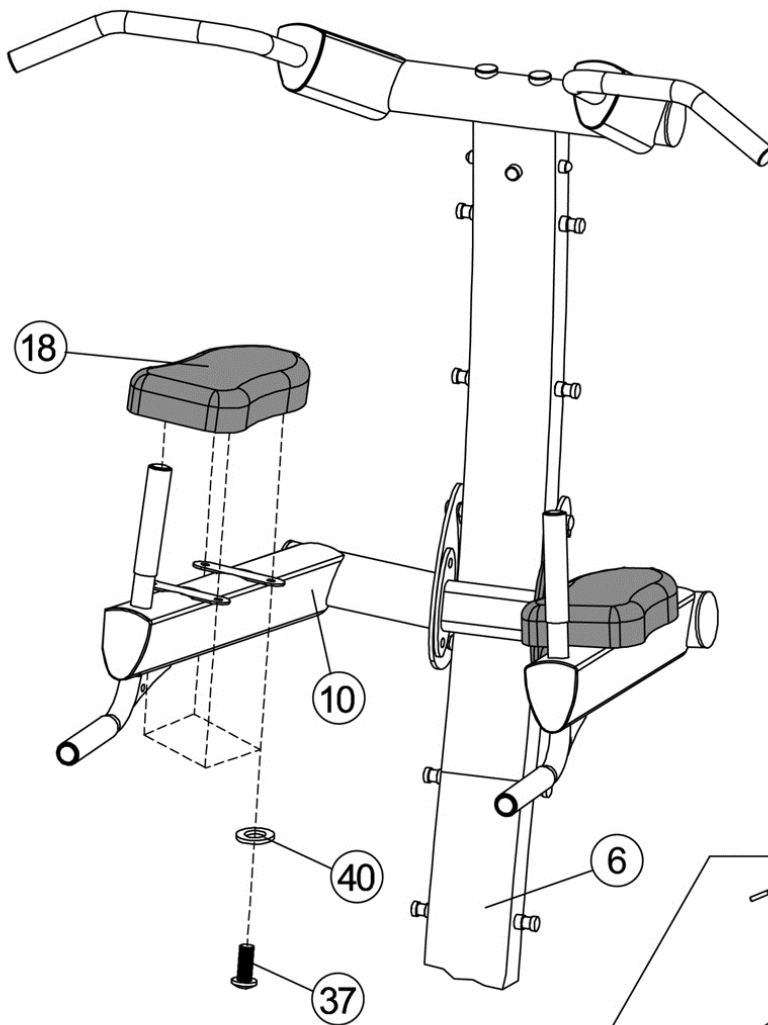

7

③⑦  × 4 M8×20 MM

④⑩  × 4 $\phi 16 \times \phi 8.4$

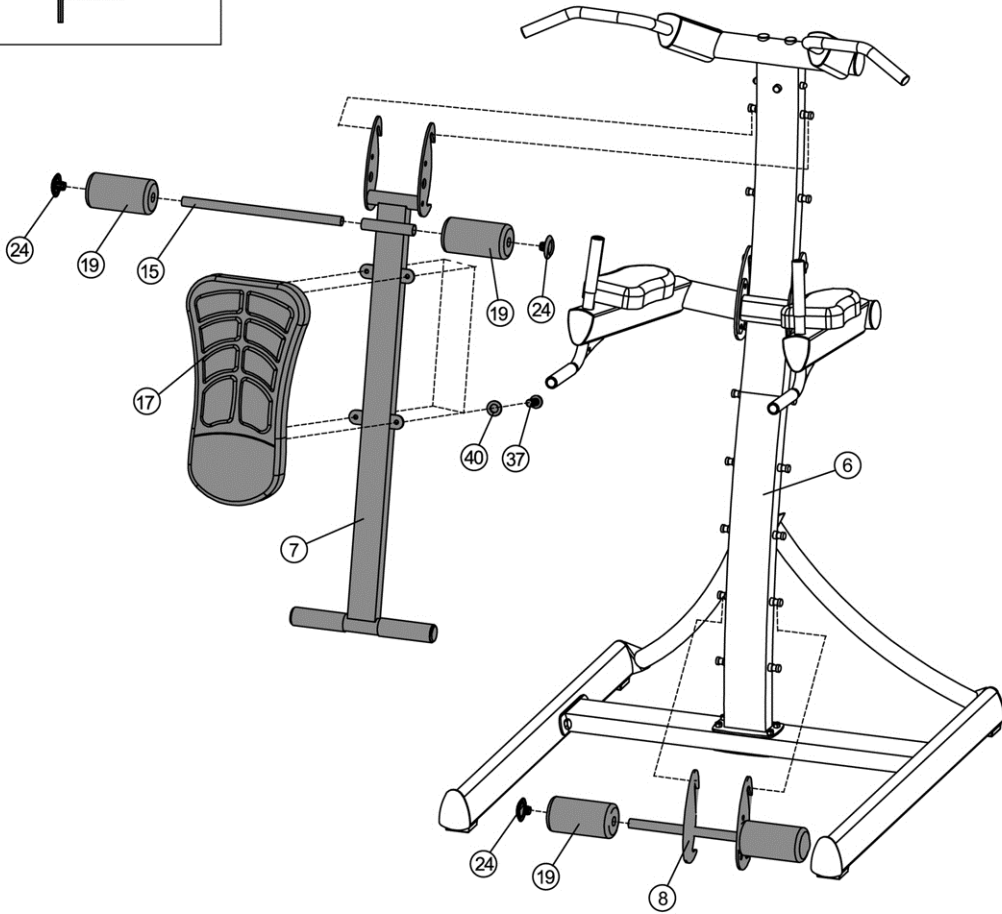

8

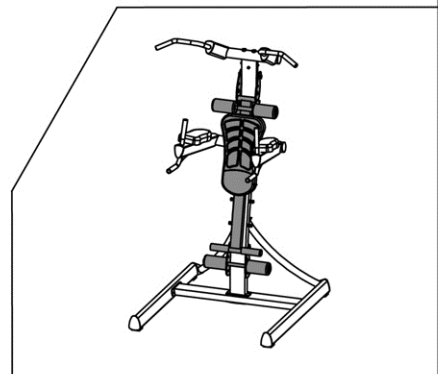

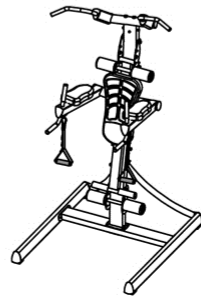
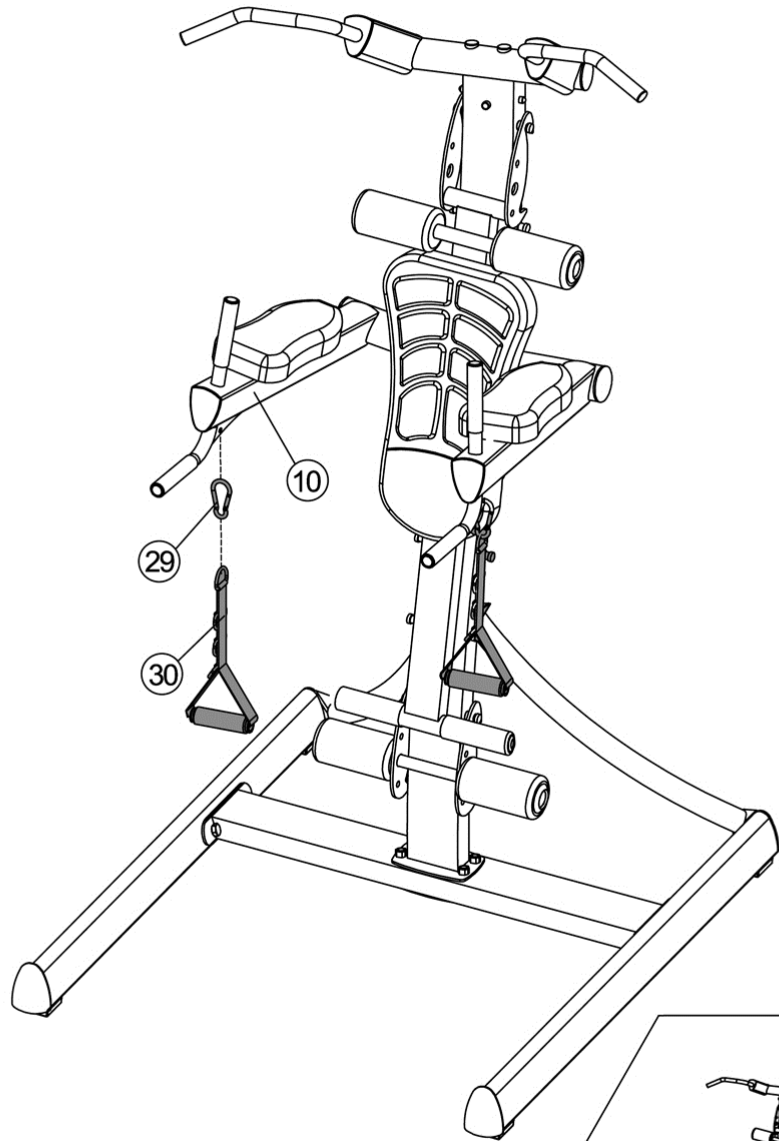

9

44



× 14

M10

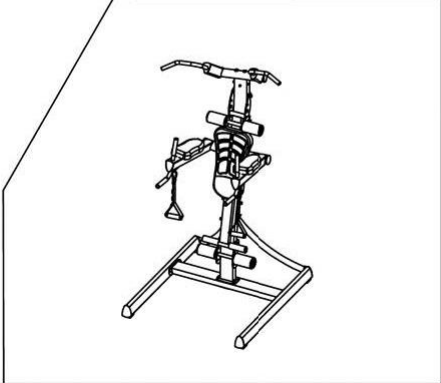
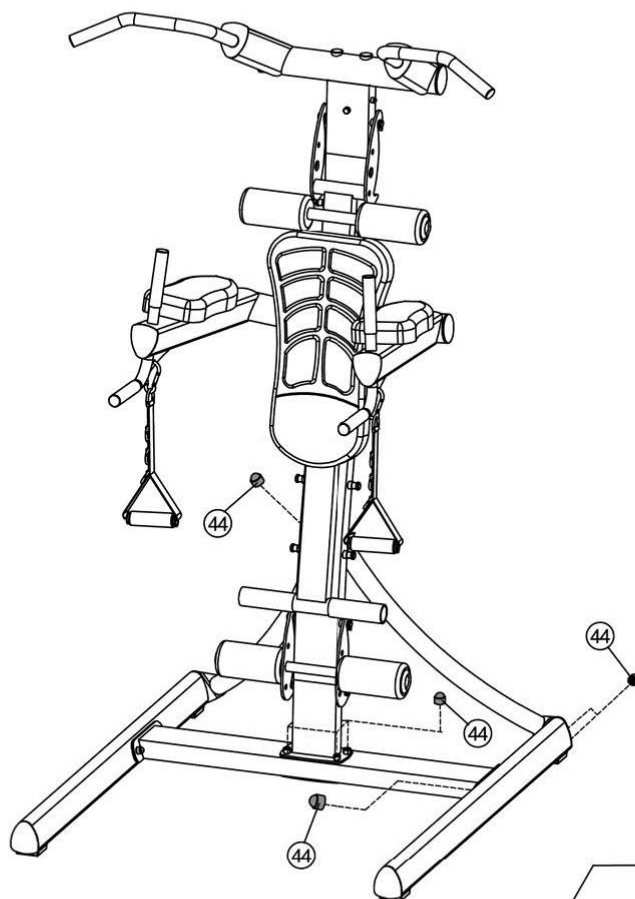

10

